

# beurer

# HC 100 Excellence



- CS** Vysoušeč vlasů  
Návod k použití ..... 4
- SK** Sušič vlasov  
Návod na použitie ..... 13

CE

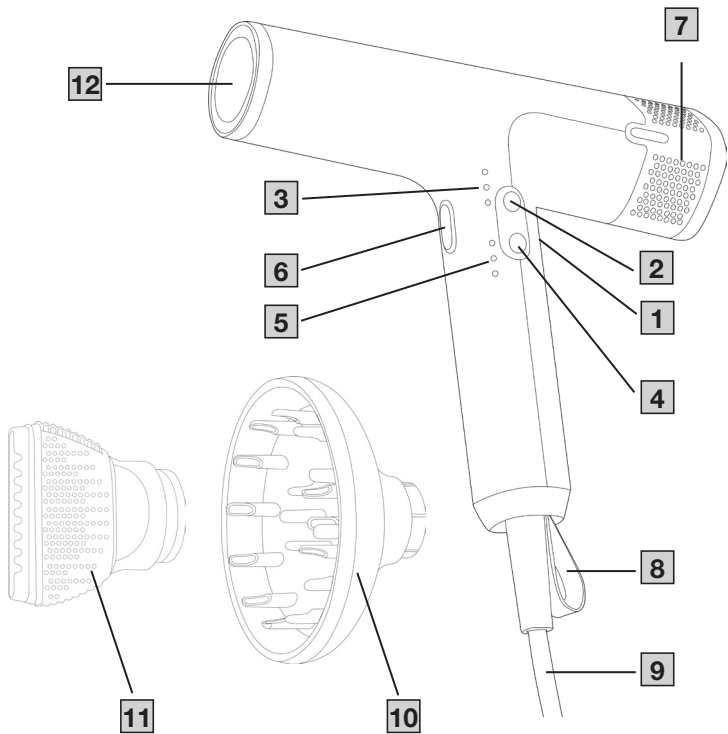

**A**

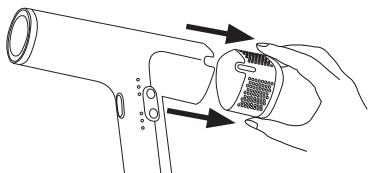

**B**

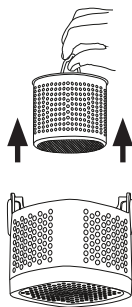





Tento návod k použití si pečlivě prostudujte. Dodržujte výstražné a bezpečnostní pokyny. Návod k použití uschovejte pro pozdější použití. Zajistěte, aby návod k použití byl přístupný jiným uživatelům. Při předání přístroje předejte i tento návod k použití.

## OBSAH

1. Obsah balení .....	5
2. Vysvětlení symbolů.....	5
3. Varovné a bezpečnostní pokyny.....	7
4. Popis přístroje.....	10
5. Použití.....	10
6. Čištění a údržba .....	11
7. Likvidace .....	12
8. Technické údaje.....	12
9. Záruka .....	12

# 1. OBSAH BALENÍ

Zkontrolujte, zda je obsah balení uložen v neporušeném obalu a zda je kompletní. Před použitím se ujistěte, zda přístroj a jeho příslušenství nevykazují žádná viditelná poškození a zda jsou odstraněny veškeré obaly. V případě pochybností přístroj nepoužívejte a obraťte se na prodejce nebo zákaznický servis. Adresy servisních středisek jsou uvedeny v návodu.

- 1 vysoušeč vlasů
- 1 profesionální tryska
- 1 difuzor
- 1 úložné pouzdro
- 1 tento návod k použití



# 2. VYSVĚTLENÍ SYMBOLŮ

Na přístroji, v návodu k použití, na obalu a typovém štítku přístroje jsou použity následující symboly:

## **⚠ NEBEZPEČÍ**

Označuje bezprostředně hrozící nebezpečí. Pokud mu nezabráníte, dojde ke smrti nebo závažným zraněním.

## **⚠ VAROVÁNÍ**

Označuje možné hrozící nebezpečí. Pokud mu nezabráníte, může dojít ke smrti nebo závažným zraněním.

## **⚠ POZOR**

Označuje možné hrozící nebezpečí. Pokud mu nezabráníte, může dojít k lehkým nebo drobným poraněním.

## UPOZORNĚNÍ

Označuje potenciálně škodlivou situaci. Pokud se jí nevyhnete, může dojít k poškození zařízení nebo předmětů v okolí.

 <p><b>Nebezpečí</b> Přístroj se nesmí používat ve vodě ani v její blízkosti (např. umyvadlo, sprcha, vana) – nebezpečí úderu elektrickým proudem!</p>	 <p>Značka pro identifikaci obalového materiálu. A = zkratka materiálu, B = číslo materiálu: 1-7 = plasty, 20-22 = papír a lepenka</p>
 <p>Přečtěte si pokyny</p>	 <p><b>Informace o výrobku</b> Upozornění na důležité informace</p>
 <p>Likvidace podle směrnice o odpadních elektrických a elektronických zařízeních (OEEZ)</p>	 <p><b>Označení CE</b> Tento výrobek splňuje požadavky platných evropských a národních směrnic.</p>
 <p>Baterie s obsahem škodlivých látek nepatří do domovního odpadu</p>	 <p>Značka posuzování shody pro Velkou Británii</p>
 <p>Výrobce</p>	 <p>Symbol dovozce</p>
 <p>Součásti obalu roztrhajte a zlikvidujte je v souladu s místními předpisy.</p>	 <p>Produkt a součásti obalu roztrhajte a zlikvidujte je v souladu s místními předpisy.</p>



Výrobky prokazatelně odpovídají technickým předpisům EEU



### **Přístroj třídy ochrany II**

Přístroj má dvojnásobnou ochrannou izolaci a odpovídá tak ochranné třídě 2

## **3. VAROVNÉ A BEZPEČNOSTNÍ POKYNY**

### **▲ VAROVÁNÍ**

- Používejte přístroj pouze k účelu, ke kterému byl vytvořen, a způsobem uvedeným v tomto návodu.
- Tento přístroj mohou používat děti starší 8 let i osoby se sníženými fyzickými, smyslovými či mentálními schopnostmi nebo s nedostatkem zkušeností a znalostí pouze tehdy, pokud jsou pod dohledem nebo byly poučeny ohledně bezpečného používání přístroje a chápou z toho vyplývající rizika.
- Děti si s přístrojem nesmějí hrát.
- Nebezpečí udušení! Obalový materiál udržujte mimo dosah dětí.
- Čištění a údržbu nesmějí provádět děti, ledaže by byly pod dozorem.

## **⚠ NEBEZPEČÍ**



- Nepoužívejte tento přístroj v blízkosti van, sprchových vaniček nebo jiných nádob s vodou.
- Nebezpečí úrazu elektrickým proudem! Přístroj nikdy nevkládejte do vody ani do jiných kapalin! Pokud by přístroj spadl do vody, nesahejte do ní! Nejprve vypněte pojistku na pojistkové skříňce, a poté vytáhněte síťovou zástrčku ze zásuvky.
- Pokud vysoušeč vlasů používáte v koupelně, je po použití potřeba vytáhnout zástrčku ze zásuvky, protože blízkost vody představuje riziko, i když je vysoušeč vlasů vypnutý.
- Jako dodatečnou ochranu navíc doporučujeme nainstalovat do elektrického obvodu koupelny proudový chránič proti chybovému proudu (FI/RCD) se jmenovitým vypínacím proudem max. 30 mA. Požádejte o radu montážního pracovníka.

## **⚠ VAROVÁNÍ**

- Tento přístroj není určen pro použití v komerčních prostorách.



- Pokud je přívodní kabel tohoto přístroje poškozen, je třeba zajistit jeho výměnu u výrobce nebo zákaznickém servisu nebo u podobně kvalifikované osoby, aby se zabránilo nebezpečí. Přístroj nepoužívejte, pokud je poškozený nebo nepracuje správně.
- Za přívodní kabel **9** netahejte, nekrutíte s ním a nelámejte ho! Síťový kabel kolem vysoušeče vlasů **9** neomotávejte!
- Nebezpečí požáru! Ujistěte se, že otvor pro výstup vzduchu **12** a odnímatelný filtr **7** a odnímatelný filtr nejsou zakryté.
- Difuzér pro objem vlasů **10**, profesionální tryska **11** a vysoušeč vlasů se mohou na základě polohy spínače a délce použití zahřát na vysokou teplotu – nebezpečí popálení a vzniku požáru!
- Během používání přístroje se nedotýkejte difuzéru pro objem vlasů **10** a profesionální trysky **11**, protože se tyto díly silně zahřívají. Nebezpečí popálení a vzniku požáru!

## 4. POPIS PŘÍSTROJE

Příslušné nákresy jsou zobrazeny na straně 2.

- |                                     |                                 |
|-------------------------------------|---------------------------------|
| <b>1</b> Vypínač                    | <b>7</b> Filtr                  |
| <b>2</b> Tlačítko teplého vzduchu   | <b>8</b> Závěsné poutko         |
| <b>3</b> Indikátor teplého vzduchu  | <b>9</b> Napájecí kabel         |
| <b>4</b> Tlačítko ventilátoru       | <b>10</b> Difuzor               |
| <b>5</b> Indikátor ventilátoru      | <b>11</b> Profesionální tryska  |
| <b>6</b> Tlačítko studeného vzduchu | <b>12</b> Otvor výstupu vzduchu |

## 5. POUŽITÍ

1. Umyjte si vlasy obvyklým způsobem, a poté si je vysušte ručníkem. Spreje na vlasy obsahují zápalné látky, proto je při použití vysoušeče vlasů nepoužívejte.
2. Postavte se na suchý, elektricky nevodivý podklad a zajistěte, abyste měli suché ruce.
3. Vysoušeč vlasů se zapíná posunutím vypínače **1** nahoru na stupeň I. Vysoušeč vlasů ukazuje stupeň teplého vzduchu a stupeň foukání při posledním použití.
4. Tlačítkem pro teplý vzduch **2** nastavte požadovaný stupeň teploty. Indikátor teplého vzduchu **3** zobrazuje aktuálně nastavený stupeň barevně.

Jedna červená kontrolka LED	=	teplý vzduch
Dvě červené kontrolky LED	=	velmi teplý vzduch
Tři červené kontrolky LED	=	horký vzduch

Alternativně můžete použít stupeň studeného vzduchu stisknutím a podržením tlačítka studeného vzduchu **6**. Indikátor teplého vzduchu **3** zhasne.

5. Tlačítkem pro nastavení foukání nastavte **4** požadovaný stupeň. Indikátor ventilátoru **5** zobrazuje aktuálně nastavený stupeň barevně.

Bílá kontrolka LED	=	nízký stupeň foukání
Dvě bílé kontrolky LED	=	střední stupeň foukání
Tři bílé kontrolky LED	=	vysoký stupeň foukání

6. Vlasy vysušte a/nebo upravte podle svého přání.
7. Vysoušeč vlasů vypněte po každém použití nebo přerušení. Vysoušeč vlasů se vypíná posunutím vypínače směrem **1** dolů na stupeň 0. Indikátor teplého vzduchu **3** a indikátor ventilátoru **5** zhasnou.
8. Vytáhněte síťovou zástrčku ze zásuvky.
9. Vysoušeč vlasů nechejte úplně vychladnout na nehořlavém podkladu.

## 6. ČIŠTĚNÍ A ÚDRŽBA



Jakmile doba provozu vysoušeče vlasů dosáhne 1 500 minut, zablikají současně tři LED kontrolky na indikátoru ventilátoru **5**. To znamená, že vysoušeč vlasů musíte vyčistit. LED kontrolky na indikátoru ventilátoru **5** šestkrát zablikají, a pak se vrátí do normálního provozu.

1. Vytáhněte síťovou zástrčku ze zásuvky a nechejte přístroj vychladnout.
2. Vytáhněte filtr ve **7** vodorovné poloze (viz obrázek **A** na sklápěcí straně).
3. Vyměňte vnitřní filtr z vnějšího filtru pomocí kovového držadla z vnějšího filtru (viz obrázek **B**). Nashromážděný prach a žmolky lze odstranit rukou. Vnější filtr lze vyčistit lehce navlhčenou utěrkou. Čistý vnější filtr důkladně vysušte hadříkem.
4. Vnitřní filtr vyčistěte měkkou, lehce navlhčenou utěrkou. Poté nechejte vnitřní filtr zcela vyschnout.
5. Vložte vnitřní filtr zpět do vnějšího filtru.
6. Filtr **7** opět umísťujte zpět do vodorovné polohy do té doby, dokud napevno nezapadne.

## 7. LIKVIDACE

V zájmu ochrany životního prostředí nelze přístroj po ukončení jeho životnosti likvidovat spolu s domácím odpadem. Likvidace se musí provést prostřednictvím příslušných sběrných míst ve vaší zemi. Dodržujte místní předpisy pro likvidaci materiálů. Přístroj zlikvidujte podle směrnice EU o odpadních elektrických a elektronických zařízeních (OEEZ). Pokud se chcete na něco zeptat, obraťte se na příslušný obecní úřad, který má likvidaci na starosti. Adresy míst zpětného odběru odpadních zařízení vám poskytnou např. místní orgány státní správy, místní podniky zabývající se likvidací odpadu nebo prodejce přístroje.



## 8. TECHNICKÉ ÚDAJE

Hmotnost:	cca 599 g
Napájení:	220–240 V~, 50–60 Hz
Příkon:	1 500–1 700 W
Třída krytí:	II.
Okolní prostředí:	Schváleno pouze pro vnitřní prostory
Přípustný rozsah teplot:	-10 až +40 °C

Technické změny vyhrazeny.

Značka CE byla umístěna v souladu s následujícími evropskými směrnici:

EMC 2014/30/EU

LVD 2014/35/EU

Prohlášení o shodě pro tento výrobek naleznete na adrese:

<https://www.beurer.com/web/we-landingpages/de/cedeclarationofconformity.php>

## 9. ZÁRUKA

Více informací o záruce a záručních podmínkách naleznete v přiloženém záručním listu.



**Pozorne si prečítajte tento návod na použitie. Starostlivo si prečítajte výstražné a bezpečnostné upozornenia. Tento návod na použitie si ponechajte na neskoršie použitie. Návod na použitie sprístupnite iným používateľom. Pri postúpení prístroja odovzdajte aj návod na použitie.**

## OBSAH

1. Obsah balenia .....	14
2. Vysvetlenie symbolov .....	14
3. Výstražné a bezpečnostné upozornenia.....	16
4. Popis prístroja.....	19
5. Použitie .....	19
6. Čistenie a starostlivosť .....	20
7. Likvidácia.....	21
8. Technické údaje.....	21
9. Záruka .....	22

# 1. OBSAH BALENIA

Skontrolujte rozsah dodávky, či jej kartónový obal nevykazuje vonkajšie poškodenia a či je obsah balenia kompletný. Pred použitím sa musíte uistiť, že prístroj a príslušenstvo nevykazujú žiadne viditeľné poškodenia a že je odstránený všetok obalový materiál. V prípade pochybností ho nepoužívajte a obráťte sa na svojho predajcu alebo na uvedenú adresu zákazníckeho servisu.

- 1 sušič vlasov
- 1 profihubica
- 1 difuzér
- 1 vrečko na uskladnenie
- 1 tento návod na obsluhu



# 2. VYSVETLENIE SYMBOLOV

Na prístroji, v návode na obsluhu, na obale a na typovom štítku prístroja sa používajú nasledovné symboly:

## **⚠ NEBEZPEČENSTVO**

Označuje bezprostredne hroziace nebezpečenstvo. Ak sa mu nezabráni, následkom môžu byť smrť alebo najťažšie zranenia.

## **⚠ VAROVANIE**

Označuje možné hroziace nebezpečenstvo. Ak sa mu nezabráni, následkom môžu byť smrť alebo najťažšie zranenia.

## **⚠ UPOZORNENIE**

Označuje možné hroziace nebezpečenstvo. Ak sa mu nezabráni, následkom môžu byť ľahké alebo drobné poranenia.

## OZNÁMENIE

Označuje potenciálne škodlivú situáciu. Ak sa je nezabráni, môže sa poškodiť zariadenie alebo niečo v jeho okolí.

 <p><b>Nebezpečenstvo</b> Prístroj sa nesmie používať v blízkosti vody alebo vo vode (napr. umývadlo, sprcha, vaňa) – nebezpečenstvo zásahu elektrickým prúdom!</p>	 <p>Označenie na identifikáciu obalového materiálu. A = skratka materiálu, B = číslo materiálu: 1 – 7 = plasty, 20 – 22 = papier a kartón</p>
 <p>Prečítajte si pokyny</p>	 <p><b>Informácia o produkte</b> Upozornenie na dôležité informácie</p>
  <p>Prístroj zlikvidujte v súlade so smernicou EÚ o odpade z elektrických a elektronických zariadení WEEE (Waste Electrical and Electronic Equipment)</p>	 <p><b>Značka CE</b> Tento výrobok spĺňa požiadavky platných európskych a národných noriem.</p>
 <p>Pb Cd Hg</p> <p>Batérie s obsahom škodlivých látok nevyhadzujte do komunálneho odpadu</p>	 <p>Označenie posudzovania zhody pre Veľkú Britániu</p>

 <p>Výrobca</p>	 <p>Symbol importéra</p>
 <p>Oddelte obalové komponenty a zlikvidujte ich v súlade s komunálnymi predpismi.</p>	 <p>Oddelte výrobok a obalové komponenty a zlikvidujte ich v súlade s komunálnymi predpismi.</p>
 <p>Výrobky preukázateľne zodpovedajú požiadavkám technických predpisov EAEU</p>	 <p><b>Trieda ochrany II</b> Prístroj je vybavený dvojitou ochrannou izoláciou a teda zodpovedá triede ochrany 2</p>

### 3. VÝSTRAŽNÉ A BEZPEČNOSTNÉ UPOZORNENIA

#### **⚠ VÝSTRAHA**

- Prístroj používajte výlučne na účel, na ktorý bol vyvinutý a spôsobom uvedeným v návode na použitie.
- Tento prístroj môžu používať deti vo veku od 8 rokov, ako aj osoby so zníženými fyzickými, zmyslovými alebo duševnými schopnosťami alebo s nedostatkom skúseností a/alebo vedomostí, ak sú pod dohľadom alebo ak boli poučené o bezpečnom používaní prístroja a ak rozumejú nebezpečenstvám, ktoré z toho vyplývajú.



- Deti sa nesmú hrať s prístrojom.
- Nebezpečenstvo udusenia! Obalové materiály uchovávajte mimo dosahu detí.
- Čistenie a používateľskú údržbu nesmú vykonávať deti, pokiaľ nie sú pod dohľadom.

## **⚠ NEBEZPEČENSTVO**



- Nepoužívajte tento prístroj v blízkosti vaní, sprchových vaničiek alebo iných nádob obsahujúcich vodu.
- Nebezpečenstvo zásahu elektrickým prúdom! Prístroj nikdy neponárajte do vody alebo iných kvapalín! V prípade, že prístroj spadol do vody, nesiahajte do vody! Najprv vypnite poistku na poistkovej skrini a potom vytiahnite zástrčku zo zásuvky.
- Ak sa prístroj používa v kúpeľni, vytiahnite ho po jeho použití zo zásuvky, pretože blízkosť vody predstavuje nebezpečenstvo, a to aj vtedy, keď je prístroj vypnutý.
- Ako dodatočnú ochranu odporúčame nainštalovať do elektrického rozvodu vašej kúpeľne ochranný vypínač proti chybnému prúdu (FI/RCD) s menovitým vypínacím prúdom nie vyšším ako 30 mA. Požiadajte o radu inštalatéra.

## **▲ VÝSTRAHA**

- Tento prístroj nie je skonštruovaný na používanie v komerčných oblastiach.
- V prípade, ak je poškodené elektrické prívodné vedenie tohto prístroja, musí ho výrobca, jeho zákaznícky servis alebo podobne kvalifikovaná osoba nahradiť, aby sa predišlo ohrozeniu. Prístroj nepoužívajte, ak je poškodený alebo ak nefunguje správne.
- Sieťový kábel **9** neťahajte, neskrúcajte a ani nezalamujte! Nikdy neovíjajte sieťový kábel **9** okolo sušiča vlasov!
- Nebezpečenstvo požiaru! Dbajte o to, aby výstupný otvor vzduchu **12** a odnímateľný filter **7** neboli zakryté.
- Objemový difuzér **10**, profihubica **11** a sušič vlasov sa môžu v závislosti od prepnutia spínača a dĺžky používania zohriať na veľmi vysokú teplotu – nebezpečenstvo popálenia a požiaru!
- Počas používania sa nedotýkajte objemového difuzéra **10** a profihubica **11**, pretože tieto sú horúce. Nebezpečenstvo popálenia a požiaru!

## 4. POPIS PRÍSTROJA

Príslušné nákresy sú zobrazené na strane 2.

- |                              |                           |
|------------------------------|---------------------------|
| 1 Spínač zapnutia/vypnutia   | 7 Filter                  |
| 2 Tlačidlo teplého vzduchu   | 8 Závesná slučka          |
| 3 Indikátor teplého vzduchu  | 9 Sieťový kábel           |
| 4 Tlačidlo ventilátora       | 10 Difuzér                |
| 5 Indikátor ventilátora      | 11 Profihubica            |
| 6 Tlačidlo studeného vzduchu | 12 Výstupný otvor vzduchu |

## 5. POUŽITIE

1. Umyte si vlasy ako zvyčajne a následne ich vysušte uterákom. Spreje na vlasy obsahujú horľavé látky, preto počas používania nepoužívajte žiadny sprej na vlasy.
2. Postavte sa na suchý, elektricky nevodivý podklad a uistite sa, že máte suché ruky.
3. Na zapnutie sušiča vlasov posuňte spínač zapnutia/vypnutia **1** nahor na stupeň I. Sušič vlasov zobrazuje stupeň teplého vzduchu a stupeň ventilátora posledného použitia.
4. Tlačidlom teplého vzduchu nastavte **2** požadovaný teplotný stupeň. Indikátor teplého vzduchu **3** zobrazuje aktuálne nastavený stupeň farebne.

Červená LED	=	teplý vzduch
Dve červené LED	=	veľmi teplý vzduch
Tri červené LED	=	horúci vzduch

Ak chcete alternatívne použiť stupeň studeného vzduchu, podržte stlačené tlačidlo studeného vzduchu **6**. Indikátor teplého vzduchu **3** zhasne.

5. Tlačidlom ventilátora **4** nastavte požadovaný stupeň. Indikátor ventilátora **5** zobrazuje aktuálne nastavený stupeň farebne.

Biele LED	=	nízky stupeň ventilátora
Dve biele LED	=	stredný stupeň ventilátora
Tri biele LED	=	vysoký stupeň ventilátora

6. Vysušte a/alebo upravte si vlasy, ako si prajete.
7. Sušič vlasov po každom použití alebo prerušení vypnite. Na vypnutie sušiča vlasov posuňte spínač zapnutia/vypnutia **1** nadol na stupeň 0. Indikátor teplého vzduchu **3** a indikátor ventilátora **5** zhasnú.
8. Zástrčku vyťahnite zo zásuvky.
9. Sušič vlasov nechajte úplne vychladnúť na nehorľavej podložke.

## 6. ČISTENIE A STAROSTLIVOSŤ



Keď sušič vlasov dosiahne dobu prevádzky 1 500 minút, začnú súčasne blikať tri LED indikátora ventilátora **5**. To znamená, že musíte sušič vlasov vyčistiť. LED indikátory ventilátora šesťkrát zablikajú **5** a potom opäť normálne fungujú.

1. Vyťahnite zástrčku a nechajte prístroj vychladnúť.
2. Stiahnite filter **7** vodorovne (pozri obrázok **A** na vyklápacej strane).
3. Pomocou kovovej rukoväti vyberte vnútorný filter z vonkajšieho filtra (pozri obrázok **B**). Nazbieraný prach a chlpy môžete odstrániť rukou. Vonkajší filter sa môže čistiť mierne navlhčenou handričkou. Čistý vonkajší filter úplne vysušte handričkou.
4. Vnútorný filter vyčistíte jemnou, mierne navlhčenou handričkou. Potom nechajte vnútorný filter úplne vyschnúť.
5. Vložte vnútorný filter späť do vonkajšieho filtra.
6. Filter **7** opäť vodorovne nasadte na prístroj, kým pevne nezapadne.

## 7. LIKVIDÁCIA

V záujme ochrany životného prostredia sa prístroj po skončení svojej životnosti nesmie likvidovať s komunálnym odpadom. Likvidácia sa môže vykonať prostredníctvom príslušných zberných miest vo vašej krajine. Pri likvidácii materiálov dodržiavajte miestne predpisy. Prístroj zlikvidujte v súlade so smernicou ES o odpadoch z elektrických a elektronických zariadení – WEEE (Waste Electrical and Electronic Equipment). V prípade otázok sa obráťte na miestny úrad zodpovedný za likvidáciu. O zberných miestach pre staré zariadenia sa informujte, napr. na svojom miestnom obecnom, resp. mestskom úrade, v miestnych podnikoch na spracovanie odpadov alebo u svojho predajcu.



## 8. TECHNICKÉ ÚDAJE

Hmotnosť:	cca 599 g
Napájací zdroj:	220 – 240 V~, 50 – 60 Hz
Príkon:	1500 – 1700 W
Trieda ochrany:	II
Podmienky prostredia:	Povolené len pre vnútorné priestory
Prípustný rozsah teplôt:	-10 až +40 °C

Technické zmeny vyhradené.

Značka CE bola umiestnená v súlade s nasledujúcimi európskymi smernicami:

EMC 2014/30/EÚ

LVD 2014/35/EÚ

Vyhlasenie o zhode pre tento výrobok nájdete na adrese:

<https://www.beurer.com/web/we-landingpages/de/cedeclarationofconformity.php>

## 9. ZÁRUKA

Bližšie informácie o záruke a záručných podmienkach nájdete v priloženom záručnom liste.





Beurer GmbH • Söflinger Str. 218 • 89077 Ulm, Germany  
[www.beurer.com](http://www.beurer.com) • [www.beurer-healthguide.com](http://www.beurer-healthguide.com)



UK Importer: BEURER UK Ltd., Suite 16, Stonecross Place  
Yew Tree Way  
WA32SH Golborne  
United Kingdom

---